

TAMRON

SP150-600mm F/5-6.3 Di VC USD
(for Nikon, Canon)

SP150-600mm F/5-6.3 Di USD
(for Sony *Models without the VC)

Model: A011

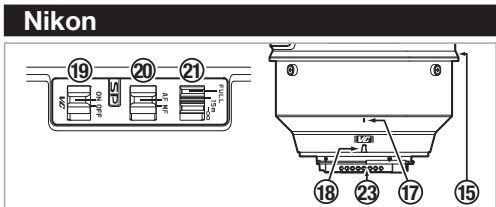
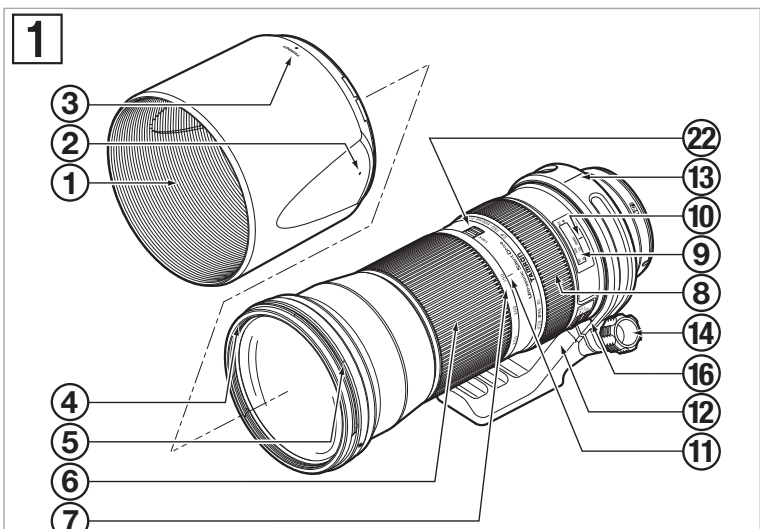

* A011: This model is Built-in Motor

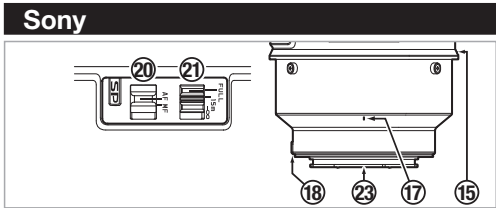
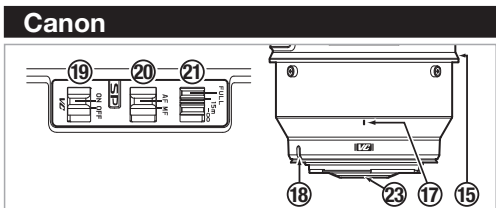

* Common with the Konica Minolta α mount.

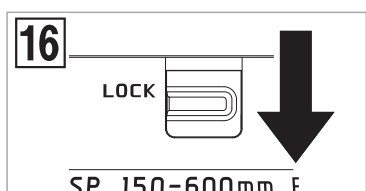
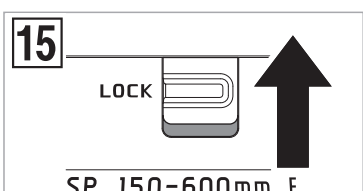
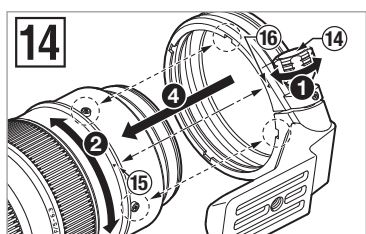
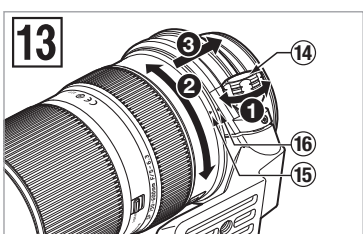
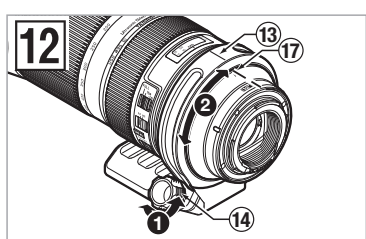
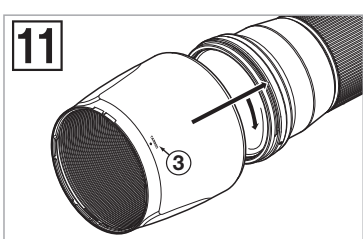
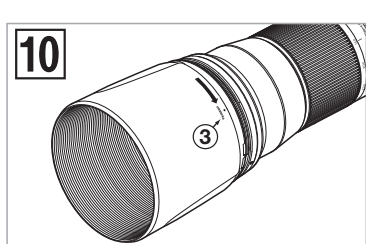
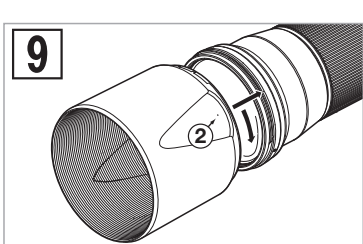
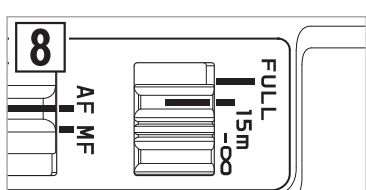
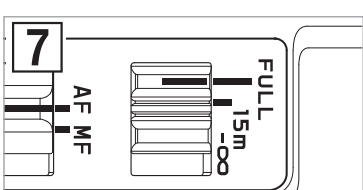
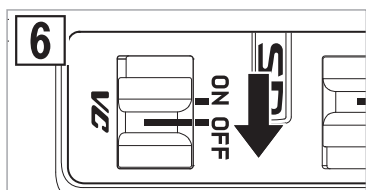
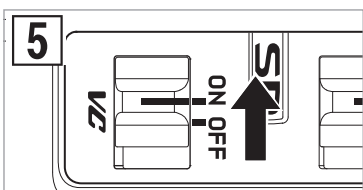
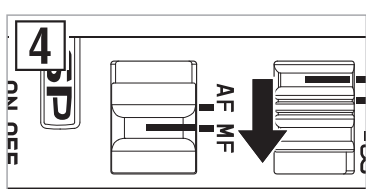
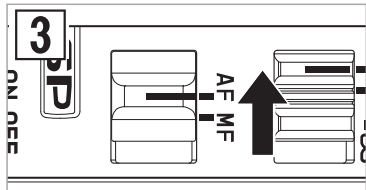
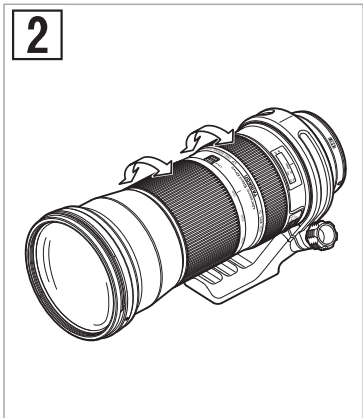

CE * The CE Marking is a directive conformity mark of the European Community (EC).
 * Das CE-Zeichen entspricht der EC Norm.
 * La marquage CE est un marquage de conformité à la directive CEE (CE).
 * La marca CE es marca de conformidad según directiva de la Comunidad Europea (CE).
 * Il marchio CE attesta la conformità alla direttiva della Comunità Europea (CEE).
 * CE标志表示符合欧洲共同体(EC)指标

The EEC Conformity Report applies to the Council Directive 98/336/EEC, 92/31/EEC, 93/68/EEC and is issued by Tamron Co., Ltd., manufacturer of this product.

FRANÇAIS

Nous vous remercions d'avoir choisi un objectif Tamron pour compléter votre équipement photographique. Avant d'utiliser votre nouvel objectif, nous vous conseillons de commencer par lire attentivement ce mode d'emploi pour vous familiariser avec son utilisation et certaines techniques de prises de vues, ce qui vous permettra d'obtenir des images de meilleure qualité. Manipulé avec soin, votre objectif Tamron vous permettra de faire de très belles photographies pendant de nombreuses années.

- **Précautions à prendre afin d'éviter les problèmes.**
- **Ce que vous devez savoir en plus des opérations de base.**

NOMENCLATURE (Voir fig. 1, sauf indication contraire)

- Parasoleil
- Indicateur de fixation du parasoleil
- Bague à baionnette de fixation du parasoleil
- Échelle de distances focales
- Échelle de distances
- Repère d'index du zoom
- Index du collier de trépied
- Repère de déverrouillage du collier de trépied (objectif)
- Index horizontal
- Bouton VC (Compensation des vibrations)
- Limiteur de mise au point
- Support de l'objectif/contacts contacts de support de l'objectif
- Repère d'alignement de fixation
- Bague du filtre
- Bague de réglage du zoom
- Bague de mise au point
- Repère des distances
- Collier de trépied
- Vis de verrouillage
- Repère de déverrouillage du collier de trépied (collier de trépied)
- Repère de fixation de l'objectif
- Sélecteur AF/MF (fig. 3) et 4)
- Bouton de verrouillage du zoom

CARACTÉRISTIQUES TECHNIQUES

	A011
Distance focale	150-600 mm
Ouverture maximale	F/5 - 6,3
Champ angulaire	16°25' - 4°8'
Construction optique	13/20
Distance minimale de mise au point	2,7 m
Rapport de grossissement maximal	1:5 (à 600 mm)
Taille du filtre ø	95 mm
Longueur/Longueur totale	257,8 mm /266 mm*
Diamètre ø	105,6 mm
Poids (avec le collier de trépied)	1951 g*
Parasoleil	HA011

- **Les valeurs * correspondent aux caractéristiques techniques des produits Nikon.**
Longueur : distance de l'extrémité avant de l'objectif à la surface de fixation.
Longueur totale : distance de l'extrémité avant de l'objectif à l'extrémité de la proéminence arrière.
Les fonctions et l'apparence des objectifs présentés dans ce mode d'emploi sont susceptibles d'être modifiées sans préavis.

FIXATION ET RETRAIT DE L'OBJECTIF

Comment fixer l'objectif

Retirez le capuchon arrière de l'objectif. Alignez le repère de fixation de l'objectif (18) situé sur son barillet avec le repère correspondant sur le support de l'appareil photo et insérez l'objectif.

Faites pivoter l'objectif dans le sens des aiguilles d'une montre jusqu'au cran de blocage. Sur les modèles Nikon, alignez le repère de fixation de l'objectif avec le point qui figure sur l'appareil photo et faites pivoter l'objectif dans le sens contraire des aiguilles d'une montre jusqu'au cran de blocage.

Comment ôter l'objectif

Tout en appuyant sur le bouton de déverrouillage de l'appareil photo, faites pivoter l'objectif dans le sens contraire des aiguilles d'une montre (pour un objectif Nikon, dans le sens des aiguilles d'une montre) et retirez-le de son support.

- Pour plus de détails, veuillez consulter le Manuel d'instructions de votre appareil photographique.

MISE AU POINT (Mode Autofocus) et utilisation de la fonction manuelle à plein temps

Si vous utilisez un appareil photo Nikon ou Canon, placez le sélecteur AF/MF (20) de l'objectif sur AF (Fig. 3). Si vous utilisez un appareil photo Nikon équipé d'une molette de sélection du mode de mise au point, réglez le mode de mise au point sur S ou C puis placez le sélecteur AF/MF (20) de l'objectif sur AF. Appuyez jusqu'à mi-course sur le déclencheur tout en visant à travers l'oculaire de l'appareil photo : l'objectif effectue la mise au point automatiquement. Un repère de mise au point s'allume lorsque le sujet principal est au point. Appuyez à fond sur le déclencheur pour prendre la photographie.

Si vous utilisez un appareil photo Sony, placez le sélecteur AF/MF (20) de l'objectif sur AF (Fig. 3) et réglez le mode de mise au point de l'appareil photo sur automatique (AF). Appuyez jusqu'à mi-course sur le déclencheur tout en visant à travers l'oculaire de l'appareil photo : l'objectif effectue la mise au point automatiquement. Un repère de mise au point s'allume lorsque le sujet principal est au point. Appuyez à fond sur le déclencheur pour prendre la photographie.

Utilisation de la fonction manuelle à plein temps

Le modèle A011 est muni d'une fonction manuelle à plein temps.

La fonction manuelle à plein temps est une fonction qui permet une mise au point précise au moyen de la mise au point manuelle sans devoir utiliser le sélecteur de basculement AF/MF lors de la prise de photo avec la mise au point automatique.

- Comment utiliser la fonction manuelle à plein temps
Premièrement, réglez le mode de mise au point sur "AF".
Vous pouvez ajuster manuellement la mise au point tout en tournant la bague de mise au point et en appuyant légèrement sur le déclencheur.

- **L'échelle de distances (9) est fournie à titre indicatif. La mise au point réelle peut légèrement différer de la distance indiquée sur l'indicateur des distances focales.**

- Pour plus de détails, veuillez consulter le Manuel d'instructions de votre appareil photographique.

MISE AU POINT (Mode Manuel) (Voir fig. 1, 2 et 4)

Si vous utilisez un appareil photo Nikon ou Canon, placez le sélecteur AF/MF (20) de l'objectif sur MF (Fig. 4). Si vous utilisez un appareil photo Nikon équipé d'une molette de sélection du mode de mise au point, réglez le mode de mise au point sur M puis placez le sélecteur AF/MF (20) de l'objectif sur MF. Faites la mise au point manuellement en tournant la bague de mise au point (8) tout en visant à travers l'oculaire de l'appareil photo (Fig. 2). La mise au point est réussie lorsque le sujet principal apparaît très nettement dans l'oculaire de visée.

Si vous utilisez un appareil photo Sony, placez le sélecteur AF/MF (20) de l'objectif sur MF (Fig. 4) et réglez le mode de mise au point de l'appareil photo sur manuel (MF). Faites la mise au point manuellement en tournant la bague de mise au point (8) tout en visant à travers l'oculaire de l'appareil photo (Fig. 2). La mise au point est réussie lorsque le sujet principal apparaît très nettement dans l'oculaire de visée.

- Même en mode MF, si vous tournez la bague de mise au point (8) en appuyant légèrement sur le déclencheur, le voyant d'aide à la mise au point s'allume quand l'image du sujet est nette.
- Assurez-vous qu'un sujet situé à l'infini apparaît avec netteté dans l'oculaire de visée lorsque l'image est au point, une certaine tolérance étant admise pour un réglage à l'infini afin de permettre une mise au point correcte pour une grande variété de conditions de prise de vue.
- Pour plus de détails, veuillez consulter le Manuel d'instructions de votre appareil photographique.

MÉCANISME VC (Voir fig. 1, 5 et 6) (Se monte sur les modèles Nikon et Canon)

La VC (Compensation des Vibrations) est un mécanisme permettant de réduire l'effet de flou des images lors des prises de vue manuelles.

Comment utiliser le mécanisme VC

- Activez la le bouton VC (19).
*Lorsque vous n'utilisez pas la VC, mettez le bouton en position OFF.
- Appuyez sur le déclencheur jusqu'à mi-course pour vérifier l'effet de la VC.
Lorsque le déclencheur est enfoncé jusqu'à mi-course, il s'écoule environ 1 seconde avant que la VC donne une image stable.

La VC est efficace lors de la prise de photos dans les conditions suivantes.

- Endroits sombres
- Lieux où l'utilisation d'un flash est interdite
- Situations où le photographe est en position instable
- Prises panoramiques d'objets en mouvement

Les performances de la VC peuvent être altérées dans les cas suivants:

- Quand une photographie est prise d'un véhicule qui se déplace rapidement.
- Prise de vue avec mouvements brusques de l'appareil photo.
- Désactiver le bouton VC lorsque vous prenez des photos avec le réglage de pose B ou en exposition prolongée. Si le bouton VC est activé, cela peut entraîner des erreurs dans le mécanisme VC.

- **De par le principe de la VC, l'image de l'oculaire de visée peut vibrer aussitôt après avoir appuyé sur le déclencheur jusqu'à mi-course mais il ne s'agit pas d'un dysfonctionnement.**
- **Comme la batterie de l'appareil est sollicitée lors d'une utilisation avec la VC en position ON, le nombre de clichés possibles diminue.**
- **Lors d'une utilisation avec la VC en position ON, un dé clic se fait entendre aussitôt après que le déclencheur ait été enfoncé jusqu'à mi-course ou environ 2 secondes après que le doigt ait relâché sa pression sur celui-ci. Il s'agit du son produit par le fonctionnement du système de verrouillage de la VC et non d'un dysfonctionnement.**
- **Désactivez le bouton VC lorsque vous utilisez un trépied.**
- **Après avoir relâché la pression sur le déclencheur, la VC continuera de fonctionner pendant environ 2 secondes jusqu'à ce que le système de verrouillage s'enclenche.**

- Si l'objectif est démonté de l'appareil alors que la fonction VC est activée, un clic peut se faire entendre si vous secouez l'objectif. Il ne s'agit pas d'un dysfonctionnement.
- La VC fonctionne lorsque le bouton de « déverrouillage » est enfoncé jusqu'à mi-course. (Elle fonctionne pendant environ 2 secondes après avoir relâché la pression sur le déclencheur.
- La VC peut être utilisée en mode AF ou MF.

ZOOM (Voir fig. 1 et 2)

Faites pivoter la bague de réglage du zoom (6) de l'objectif en regardant dans l'oculaire de visée et composez votre image à la distance focale souhaitée.

PARASOLEIL (Voir fig. 1, 9 - 11)

Un parasoleil de type "à baionnette" (appelé "parasoleil" ci-dessous) fait partie des accessoires standard fournis. Il est recommandé d'effectuer, chaque fois que cela est possible, les prises de vue avec le parasoleil, car celui-ci élimine les rayons parasites qui gâchent les photographies. Cependant, vous devez tenir compte des conseils de précautions indiqués ci-dessous si votre appareil comporte un flash incorporé.

Fixation du parasoleil (Voir fig. 9 et 10)

Alignez le repère d'alignement de fixation (2) du parasoleil avec le repère correspondant (5) ou la partie supérieure de la ligne d'index de l'échelle de distances sur l'objectif. Enfoncez le parasoleil légèrement sur la bague à baionnette de fixation du parasoleil (fig. 9) et faites-le engager dans le sens des aiguilles d'une montre (fig. 9). Le parasoleil sera en place lorsque le repère "TAMRON" (○) se retrouve sur le dessus (fig. 10). Lors du montage du parasoleil, retenez les bagues de mise au point et de contrôle du zoom pour éviter qu'elles ne tournent involontairement.

- **Veillez à bien aligner les repères de fixation du parasoleil lors de l'utilisation d'objectifs zoom à grand angle (par ex., 35 mm ou plus).**
Un parasoleil mal fixé sur un grand angulaire risque de produire de grandes zones sombres sur vos photographies.

Rangement du parasoleil (Voir fig. 11)

- Retournez le parasoleil. Pointez l'objectif vers l'ouverture, alignez ensuite le repère de fixation du parasoleil (5) situé sur l'objectif avec le repère (TAMRON ○) avec l'indicateur de fixation du parasoleil (3).
- Pour le fixer, tournez le parasoleil dans le sens des aiguilles d'une montre jusqu'à ce que son repère d'alignement (●) se retrouve sur le dessus (fig. 11).

Utilisation du limiteur de mise au point (Voir fig. 7 et 8)

Lorsque la mise au point automatique est activée, l'opération de mise au point peut être accélérée en réglant le commutateur du limiteur de mise au point.

Pour la plage d'un gros plan maximum à l'infini (Voir fig. 7)

Régalez le commutateur du limiteur de mise au point sur "FULL".

Pour prendre des photos normales hors de la plage d'un gros plan (15 m à l'infini) (Voir fig. 8)

Régalez le commutateur du limiteur mise au point sur "15m-∞".

COLLIER DE TRÉPIED (Voir fig. 1, 12 - 14)

L'A011 est équipé d'un collier de trépied. Lorsque vous utilisez un trépied, fixez l'objectif au trépied avec le collier de trépied.

Changement de la position directionnelle de la caméra

- Desserrez la vis de fixation (14) du collier de trépied en la faisant tourner dans le sens inverse des aiguilles d'une montre. (Figure 12, Opération ①)
- Faites tourner le collier de trépied jusqu'à ce qu'il atteigne la position souhaitée. (Figure 12, Opération ②)
- Fixez le collier de trépied en place en tournant sa vis de fixation (14) dans le sens des aiguilles d'une montre. (Figure 12, Opération ①)

Retrait du collier de trépied

- Desserrez la vis de fixation (14) du collier de trépied en la faisant tourner dans le sens inverse des aiguilles d'une montre. (Figure 13, Opération ①)
- Faites tourner le collier de trépied et alignez les repères de déverrouillage du collier de trépied de l'objectif avec ceux du collier de trépied (15 et 16). (Figure 13, Opération ②)
- Retirez le collier de trépied de l'objectif. (Figure 13, Opération ③)

Installation du collier de trépied

- Alignez les repères de déverrouillage du collier de trépied de l'objectif avec ceux du collier de trépied (15 et 16), puis fixez le collier de trépied. (Figure 14, Opération ①)
- Faites tourner le collier de trépied jusqu'à ce qu'il atteigne la position souhaitée. (Figure 14, Opération ②)
- Fixez le collier de trépied en place en tournant sa vis de fixation (14) dans le sens des aiguilles d'une montre. (Figure 14, Opération ①)

- **Lorsque vous fixez ou retirez le collier de trépied, veillez à ne pas laisser tomber l'appareil photo et/ou l'objectif.**
- **Transportez l'objectif avec précaution quand il est fixé au collier de trépied.**

- Le repère de déverrouillage du collier de trépied (objectif) (15) fait également office d'index vertical.

BOUTON DE VERROUILLAGE DU ZOOM (Voir fig. 1, 15 et 16)

Le A011 est équipé d'un nouveau bouton de blocage du zoom permettant d'éviter l'allongement du barillet d'objectif vers les longues distances focales sous l'effet de son propre poids lorsqu'il est porté pendu à l'épaule. Réglez la distance focale à 150mm et enfoncez le bouton de verrouillage pour empêcher le barillet d'objectif de tourner et de s'étirer.

Comment enclencher le verrouillage de blocage du zoom

- Blocage : Réglez la distance focale (7) de l'objectif (11) sur 150mm. Poussez le bouton (22) vers le haut (Figure 15) jusqu'à ce que les ressorts soient alignés. Le barillet d'objectif est désormais aligné et ne peut plus tourner ni s'étirer sous son propre poids.
- Déblocage : Poussez le bouton (22) vers l'avant (vers votre appareil) (Figure 16). Le barillet (6) peut maintenant tourner et s'étirer pour les réglages de distance focale.

- **Le verrouillage du zoom (22) ne peut être déplacé vers le haut que si l'objectif (11) est réglé sur la distance focale 150mm. N'essayez pas de forcer sur le bouton de blocage (22) ou de faire tourner le barillet d'objectif (6) quand le blocage est enclenché.**
- **Le mécanisme de blocage du zoom est destiné à empêcher l'allongement du barillet d'objectif lorsque votre matériel est suspendu à l'épaule. L'objectif peut changer sa distance focale par son propre poids pendant une longue exposition si l'objectif est utilisé avec un angle très ouvert ou très fermé et une longueur focale autre que 150 mm.**

- Il est possible de prendre des photographies avec l'objectif réglé à 150mm même quand le blocage est enclenché.

PRÉCAUTIONS LORS DE LA PRISE DE VUE

- La conception des objectifs Di tient compte des diverses fonctions des appareils photo numériques. Cependant, du fait de la configuration de ces appareils photo reflex numériques, même lorsque la mise au point en mode AF se fait conformément aux caractéristiques techniques, le point focal peut, lors de prises de vue en mise au point automatique dans certaines conditions, se trouver un petit peu au-delà ou en deçà du point optimum.
- Les objectifs Tamron décrits ici, utilisent un système de mise au point interne (IF). De par la conception de cette optique, les angles de vue à des distances autres que l'infini sont plus ouverts que ceux des objectifs ayant des dispositifs de mise au point classiques.
- L'utilisation d'un flash incorporé sur un appareil peut produire des effets indésirables, par exemple une répartition lumineuse inégale du centre aux bords des photographies, en particulier avec les grands angles de prise de vue. Ce phénomène est dû aux limitations propres au flash incorporé qui ne peut répartir également la lumière, ainsi qu'à la position du flash par rapport au barillet de l'objectif qui crée des zones d'ombre. Il est donc fortement recommandé d'utiliser un flash indépendant de la marque de votre appareil photographique pour les prises de vue au flash.
- Pour plus de détails, veuillez lire la section "flash incorporé" des manuels d'instructions de de votre appareil photographique.
- Certains modèles d'appareils donnent des valeurs approximatives des ouvertures maximale et minimale des objectifs. Il s'agit d'une caractéristique propre à la conception de l'appareil et non d'une erreur.
- Veillez noter qu'il n'existe pas d'index d'infrarouge pour les modèles figurant dans ce mode d'emploi et qu'il n'est donc pratiquement pas possible d'utiliser une pellicule infrarouge noir et blanc avec ces objectifs.

POUR UNE UTILISATION PROLONGÉE SANS PROBLÈMES

- Évitez de toucher la surface des lentilles. Pour enlever une poussière, servez-vous d'un chiffon optique ou soufflez sur la surface de la lentille. Entre deux utilisations, protégez toujours votre objectif avec son bouchon.
- Utilisez un chiffon optique ou un chiffon doux avec une goutte de solution de nettoyage optique pour enlever les empreintes de doigts ou les taches à la surface de l'objectif. Frottez en suivant un mouvement concentrique depuis le centre jusqu'au bord.
- N'utilisez un chiffon siliciné que pour nettoyer le barillet de l'objectif.
- Les objectifs sont très sensibles aux moisissures. Nettoyez votre objectif après une utilisation à proximité de l'eau ou dans un endroit humide. Conservez vos objectifs dans un endroit propre, frais et sec. Si vous les conservez dans un étui, placez-y un produit desséchant vendu dans le commerce, un silicagel par exemple, que vous renouvelerez de temps en temps. Si une moisissure se forme sur votre objectif, adressez-vous à un atelier de réparation ou un revendeur de matériel photographique.
- Ne touchez pas les anneaux de contact entre objectif et appareil, car des saletés et/ou des taches risqueraient de détériorer le contact entre ces éléments.
- Si vous utilisez votre matériel photographique [appareil(s) et objectif(s)] dans un milieu sujet à de fortes variations de température, veillez à placer temporairement votre matériel dans une sacoche ou un sac en plastique pour lui éviter toute variation brusque de température.