

TAMRON

● SP AF 200 ~ 500mm F/5-6.3 Di LD [IF] (Model A08)

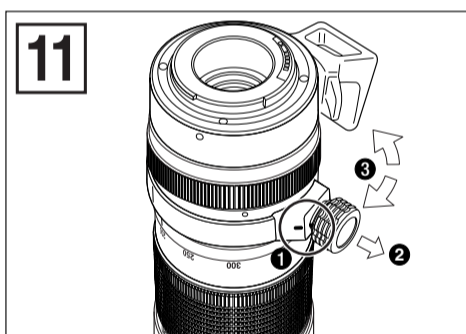
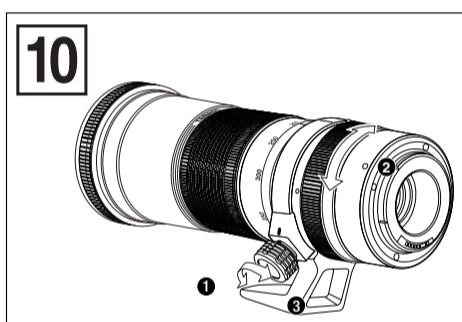
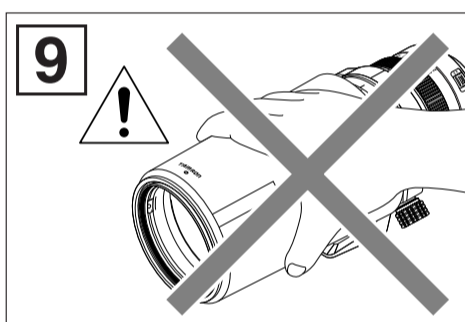
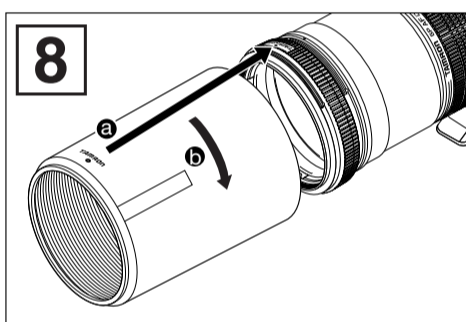
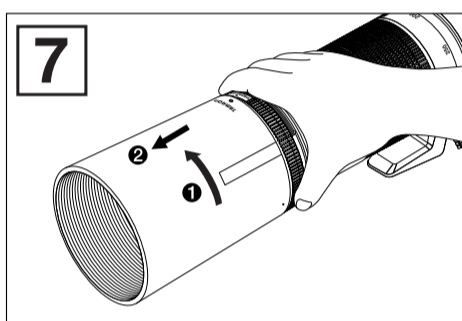
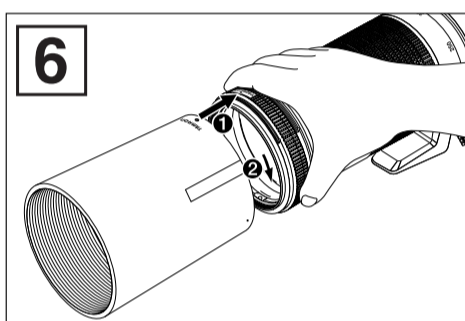
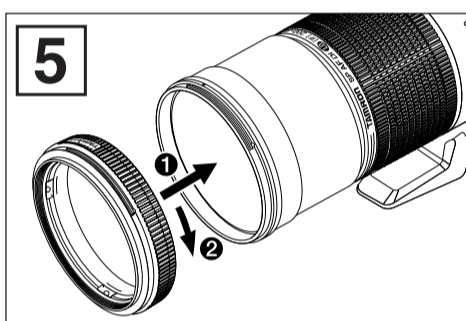
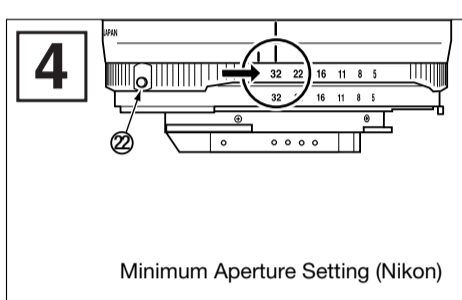
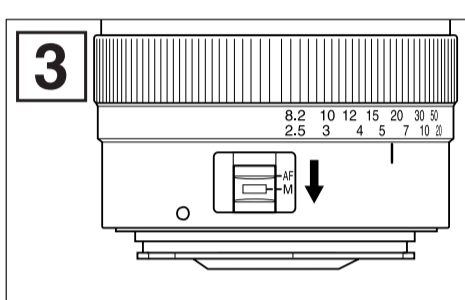
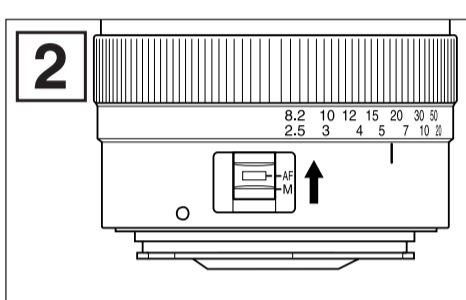
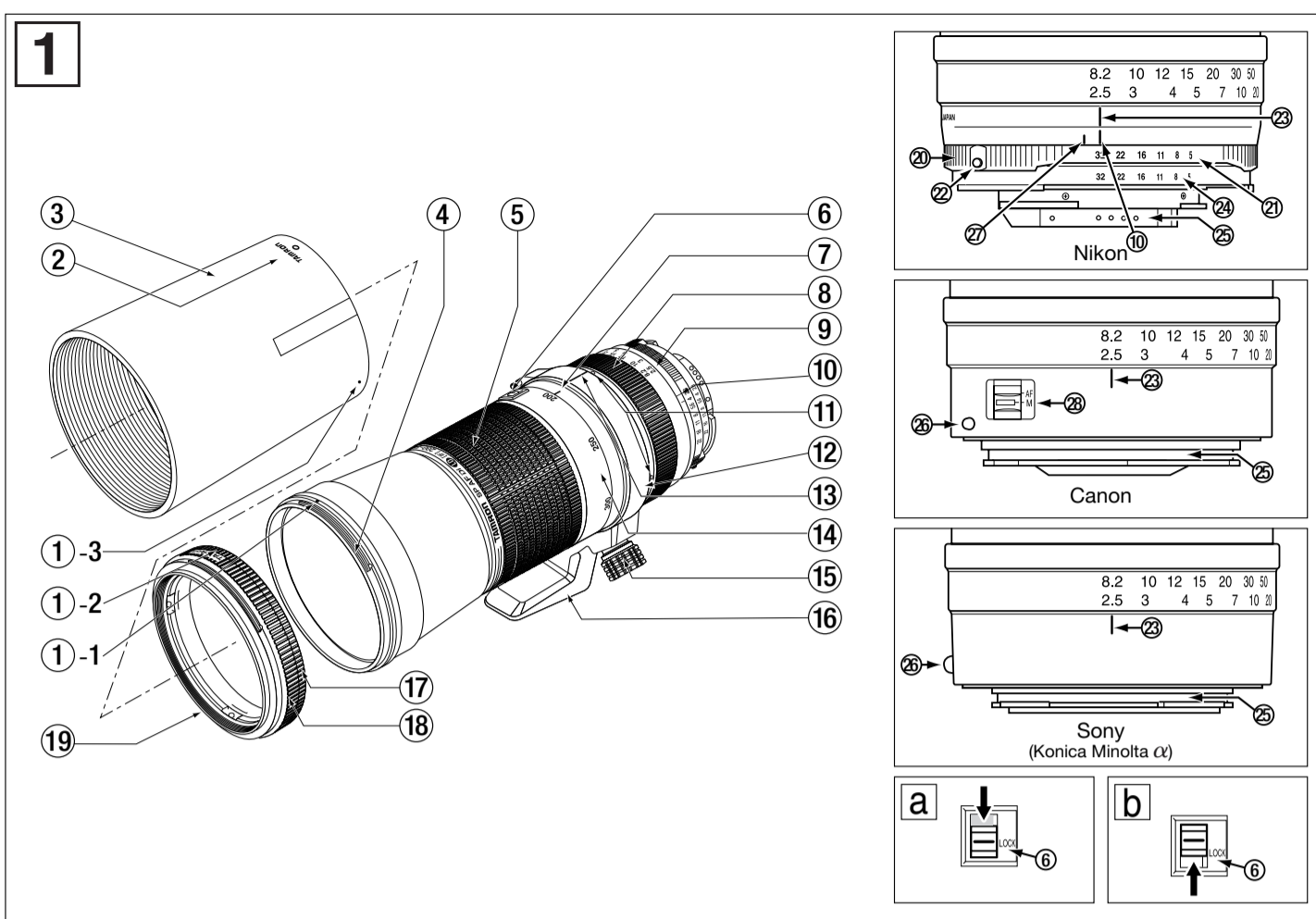

CE

- * The CE Marking is a directive conformity mark of the European Community (EC).
- * Das CE-Zeichen entspricht der EC Norm.
- * La marquage CE est un marquage de conformité à la directive CEE (CE).
- * La marca CE es marca de conformidad según directiva de la Comunidad Europea (CE).
- * Il marchio CE attesta la conformità alla direttiva della Comunità Europea (CEE).
- * CE 标志表示符合欧洲共同体 (EC) 指标

The EEC Conformity Report applies to the Council Directive 98/336/EEC, 92/31/EEC, 93/68/EEC and is used by Tamron Co., Ltd., manufacturer of this product.

SP AF200-500mm F/5-6.3 Di LD [IF] (Model A08)

	5.0	5.6	8	11	16	22	32
200m	2.5m 2.48 - 2.53	2.47 - 2.53	2.46 - 2.54	2.45 - 2.55	2.43 - 2.58	2.40 - 2.61	2.36 - 2.66
	3m 2.96 - 3.04	2.96 - 3.04	2.95 - 3.06	2.93 - 3.08	2.89 - 3.12	2.85 - 3.16	2.79 - 3.24
	4m 3.94 - 4.07	3.93 - 4.07	3.90 - 4.10	3.87 - 4.14	3.81 - 4.21	3.74 - 4.30	3.63 - 4.45
	5m 4.90 - 5.11	4.89 - 5.11	4.85 - 5.17	4.79 - 5.23	4.70 - 5.34	4.60 - 5.48	4.43 - 5.73
	7m 6.80 - 7.21	6.79 - 7.23	6.70 - 7.33	6.59 - 7.47	6.42 - 7.70	6.23 - 8.00	5.93 - 8.55
	10m 9.60 - 10.4	9.56 - 10.5	9.39 - 10.7	9.18 - 11.0	8.85 - 11.5	8.48 - 12.2	7.93 - 13.5
	20m 18.4 - 21.9	18.3 - 22.0	17.7 - 23.0	16.9 - 24.4	15.8 - 27.2	14.7 - 31.4	13.1 - 42.4
	∞ 159 - ∞	150 - ∞	116 - ∞	89.8 - ∞	65.4 - ∞	49.4 - ∞	35.0 - ∞
	5.5	5.6	8	11	16	22	32
250m	2.5m 2.48 - 2.52	2.48 - 2.52	2.48 - 2.53	2.47 - 2.54	2.45 - 2.55	2.43 - 2.57	2.40 - 2.61
	3m 2.98 - 3.03	2.98 - 3.03	2.96 - 3.04	2.95 - 3.05	2.93 - 3.08	2.90 - 3.10	2.86 - 3.15
	4m 3.96 - 4.05	3.95 - 4.05	3.94 - 4.07	3.91 - 4.09	3.87 - 4.14	3.83 - 4.19	3.75 - 4.28
	5m 4.93 - 5.07	4.93 - 5.07	4.90 - 5.11	4.86 - 5.15	4.80 - 5.22	4.73 - 5.30	4.62 - 5.45
	7m 6.86 - 7.14	6.86 - 7.15	6.80 - 7.21	6.73 - 7.29	6.61 - 7.44	6.48 - 7.61	6.27 - 7.93
	10m 9.72 - 10.3	9.71 - 10.3	9.59 - 10.4	9.45 - 10.6	9.22 - 10.9	8.96 - 11.3	8.56 - 12.0
	20m 18.9 - 21.2	18.9 - 21.3	18.4 - 21.9	17.9 - 22.6	17.1 - 24.1	16.2 - 26.1	14.9 - 30.3
	∞ 203 - ∞	200 - ∞	160 - ∞	127 - ∞	94.9 - ∞	72.8 - ∞	52.4 - ∞
	5.7	8	11	16	22	32	45
300m	2.5m 2.49 - 2.51	2.48 - 2.52	2.48 - 2.53	2.47 - 2.54	2.45 - 2.55	2.43 - 2.57	2.40 - 2.60
	3m 2.98 - 3.02	2.97 - 3.03	2.97 - 3.04	2.95 - 3.05	2.93 - 3.07	2.90 - 3.11	2.86 - 3.15
	4m 3.97 - 4.03	3.95 - 4.05	3.94 - 4.06	3.91 - 4.09	3.88 - 4.13	3.82 - 4.19	3.76 - 4.28
	5m 4.95 - 5.05	4.93 - 5.07	4.90 - 5.10	4.86 - 5.15	4.81 - 5.21	4.73 - 5.31	4.62 - 5.44
	7m 6.90 - 7.10	6.86 - 7.15	6.81 - 7.20	6.73 - 7.30	6.63 - 7.42	6.47 - 7.62	6.28 - 7.91
	10m 9.80 - 10.2	9.72 - 10.3	9.61 - 10.4	9.45 - 10.6	9.26 - 10.9	8.95 - 11.3	8.59 - 12.0
	20m 19.2 - 20.9	18.9 - 21.3	18.5 - 21.8	17.9 - 22.7	17.2 - 23.9	16.2 - 26.2	15.0 - 29.9
	∞ 243 - ∞	202 - ∞	165 - ∞	127 - ∞	98.8 - ∞	72.4 - ∞	53.7 - ∞
	5.9	8	11	16	22	32	45
350m	2.5m 2.49 - 2.51	2.49 - 2.51	2.48 - 2.52	2.47 - 2.53	2.46 - 2.54	2.45 - 2.56	2.43 - 2.58
	3m 2.99 - 3.01	2.98 - 3.02	2.97 - 3.03	2.96 - 3.04	2.95 - 3.05	2.92 - 3.08	2.90 - 3.11
	4m 3.98 - 4.03	3.97 - 4.04	3.95 - 4.05	3.93 - 4.07	3.91 - 4.10	3.87 - 4.14	3.82 - 4.20
	5m 4.96 - 5.04	4.95 - 5.06	4.93 - 5.08	4.89 - 5.11	4.86 - 5.15	4.79 - 5.23	4.71 - 5.32
	7m 6.92 - 7.08	6.90 - 7.11	6.86 - 7.15	6.79 - 7.22	6.72 - 7.30	6.60 - 7.45	6.45 - 7.65
	10m 9.84 - 10.2	9.79 - 10.2	9.71 - 10.3	9.58 - 10.5	9.44 - 10.6	9.20 - 11.0	8.91 - 11.4
	20m 19.4 - 20.7	19.2 - 20.9	18.9 - 21.3	18.4 - 21.9	17.9 - 22.7	17.0 - 24.2	16.1 - 26.5
	∞ 277 - ∞	240 - ∞	200 - ∞	158 - ∞	125 - ∞	93.4 - ∞	70.2 - ∞
	6.1	8	11	16	22	32	45
400m	2.5m 2.49 - 2.51	2.49 - 2.51	2.49 - 2.52	2.48 - 2.52	2.47 - 2.53	2.46 - 2.54	2.44 - 2.56
	3m 2.99 - 3.01	2.99 - 3.02	2.98 - 3.02	2.97 - 3.03	2.96 - 3.04	2.94 - 3.06	2.92 - 3.09
	4m 3.98 - 4.02	3.97 - 4.03	3.96 - 4.04	3.95 - 4.06	3.93 - 4.08	3.90 - 4.11	3.85 - 4.16
	5m 4.97 - 5.03	4.96 - 5.04	4.94 - 5.06	4.92 - 5.09	4.89 - 5.12	4.84 - 5.17	4.77 - 5.25
	7m 6.94 - 7.06	6.92 - 7.08	6.89 - 7.12	6.84 - 7.17	6.78 - 7.23	6.69 - 7.35	6.57 - 7.50
	10m 9.87 - 10.1	9.84 - 10.2	9.77 - 10.2	9.68 - 10.4	9.56 - 10.5	9.37 - 10.7	9.14 - 11.0
	20m 19.5 - 20.5	19.4 - 20.7	19.1 - 21.0	18.7 - 21.4	18.3 - 22.0	17.6 - 23.1	16.8 - 24.6
	∞ 306 - ∞	273 - ∞	233 - ∞	187 - ∞	152 - ∞	115 - ∞	87.7 - ∞
	6.2	8	11	16	22	32	45
450m	2.5m 2.49 - 2.51	2.49 - 2.51	2.49 - 2.51	2.48 - 2.52	2.48 - 2.52	2.47 - 2.54	2.45 - 2.55
	3m 2.99 - 3.01	2.99 - 3.01	2.98 - 3.02	2.98 - 3.03	2.97 - 3.03	2.95 - 3.05	2.93 - 3.07
	4m 3.98 - 4.02	3.98 - 4.02	3.97 - 4.03	3.96 - 4.04	3.94 - 4.06	3.92 - 4.09	3.88 - 4.13
	5m 4.97 - 5.03	4.97 - 5.03	4.95 - 5.05	4.93 - 5.07	4.91 - 5.09	4.87 - 5.14	4.82 - 5.20
	7m 6.95 - 7.05	6.94 - 7.07	6.91 - 7.09	6.87 - 7.13	6.82 - 7.19	6.75 - 7.27	6.65 - 7.39
	10m 9.90 - 10.1	9.87 - 10.1	9.82 - 10.2	9.74 - 10.3	9.65 - 10.4	9.49 - 10.6	9.30 - 10.8
	20m 19.6 - 20.4	19.5 - 20.5	19.3 - 20.8	19.0 - 21.1	18.6 - 21.6	18.1 - 22.4	17.4 - 23.5
	∞ 332 - ∞	302 - ∞	263 - ∞	216 - ∞	178 - ∞	138 - ∞	107 - ∞
	6.3	8	11	16	22	32	45
500m	2.5m 2.49 - 2.51	2.49 - 2.51	2.49 - 2.51	2.49 - 2.52	2.48 - 2.52	2.48 - 2.53	2.46 - 2.54
	3m 2.99 - 3.01	2.99 - 3.01	2.99 - 3.02	2.98 - 3.02	2.98 - 3.02	2.97 - 3.03	2.96 - 3.04
	4m 3.99 - 4.02	3.98 - 4.02	3.97 - 4.03	3.96 - 4.04	3.95 - 4.05	3.93 - 4.08	3.90 - 4.11
	5m 4.98 - 5.02	4.97 - 5.03	4.96 - 5.04	4.94 - 5.06	4.92 - 5.08	4.89 - 5.12	4.84 - 5.17
	7m 6.96 - 7.04	6.94 - 7.06	6.92 - 7.08	6.89 - 7.11	6.85 - 7.16	6.78 - 7.23	6.70 - 7.33
	10m 9.91 - 10.1	9.89 - 10.1	9.85 - 10.2	9.78 - 10.2	9.70 - 10.3	9.57 - 10.5	9.40 - 10.7
	20m 19.7 - 20.4	19.6 - 20.5	19.4 - 20.6	19.1 - 20.9	18.8 - 21.3	18.4 - 22.0	17.8 - 22.9
	∞ 349 - ∞	322 - ∞	284 - ∞	237 - ∞	198 - ∞	155 - ∞	121 - ∞

DEUTSCH

Wir danken Ihnen für das Vertrauen, das Sie uns mit dem Erwerb des Tamron Objektivs zur Ergänzung Ihrer photographischen Ausrüstung bewiesen haben. Bevor Sie Ihr neues Objektiv verwenden, lesen Sie bitte diese Anleitung sorgfältig durch, um sich mit dem Objektiv und den photographischen Techniken zur Fertigung von Bildern höchster Qualität vertraut zu machen. Bei richtigem Einsatz und guter Pflege wird Ihnen das Tamron Objektiv viele Jahre gute Dienste bei der Schaffung schöner, außergewöhnlicher Bilder leisten.

- Beschreib die Vorsichtsmaßnahmen, die beachtet werden sollten, um möglichen Problemen vorzubeugen.**

 • Beschreib die Punkte, die zusätzlich zu dem grundsätzlichen Betrieb beachtet werden müssen.	 • Beschreib die Punkte, die zusätzlich zu dem grundsätzlichen Betrieb beachtet werden müssen.
---	---

BEZEICHNUNG DER TEILE (Siehe Abb. 1), wenn nicht anders angegeben)		
①-1 Blendenbefestigungs-Ausrichtungsmarkierung (am Objektiv)	⑧ Fokussiering	⑳ Blendenring (Nikon)
①-2 Blendenbefestigungs-Ausrichtungsmarkierung (am FEC)	⑨ Entfernungsskala (Nikon)	㉑ Blendenskala (Nikon)
①-3 Blendenbefestigungs-Ausrichtungsmarkierung (an der Blende)	⑩ Indexmarkierung für Blende	㉒ Lock-Taste für kleinste Blende
② Markierung für Blendenanbringung	⑪ Horizontale und vertikale Positionsmarkierung für Stativmontage	㉓ Entfernungsindex
③ Lens hood	⑫ Ring für Stativmontage	㉔ Blendenskala für Sucheranzeig (Nikon)
④ Blendenfilterring	⑬ Markierung für Stativmontage	㉕ Objektivanschluss/Kontaktstellen für Objektivanschlus
⑤ Zoom ring	⑭ Entfernungssindex	㉖ Befestigungsmarkierung für Objektiv (Canon, Sony)
⑥ Zoom-Lock-Schalter	⑮ Stativhalterung	㉗ Brennweitenmarkierung für große Brennweiten (Nikon)
⑦ Indexmarkierung für Zoom	⑯ FEC-Adapter (FEC – Filter Effect Control)	㉘ AF/MF-Schalter (Canon)

TECHNISCHE DATEN

A08	A08		
Brennweite	200~500 mm	Maximales Vergrößerungsverhältnis	1:5,0 (bei 500 mm)
Maximale Blendenöffnung	F/5-6,3	Filtergröße	86 mm
Angle of View	12°- 5°	Länge	224,5 mm (Außer für FEC-Adapter)
Objektivkonstruktion	10/13	Durchmesser	93,5 mm
Mindestentfernung zum Objekt	2,5 m(Zoom für den gesamten Brennweitenbereich)	Gewicht	1226 g (Außer für FEC-Adapter)

- Längen, Durchmesser und Gewichte der technischen Angaben für Objektive gelten für Objektive mit **Nikon-Anschlüssen**.
- Eigenschaften und äußeres Erscheinungsbild der in dieser Anleitung aufgeführten Objektive können ohne vorherige Ankündigung geändert werden.**

ANSETZEN UND ABNEHMEN DES OBJEKTIVS

■ Ansetzen des Objektivs

Nehmen Sie die hintere Objektivkappe ab. Richten Sie die Befestigungsmarkierung für Objective ㉖ mit der Markierung am Objektivanschluss an der Kamera aus und setzen Sie das Objektiv ein. Drehen Sie das Objektiv nach rechts bis es einrastet. Um das Objektiv anzubringen, richten Sie beim Modell Nikon die Objektiv-Befestigungsmarkierung an der Kamera und die Indexmarkierung für die Blende ⑩ am Objektiv miteinander aus.

■ Abnehmen des Objektivs

Drücken Sie die Objektiv-Entriegelungstaste an der Kamera nach unten, drehen Sie das Objektiv entgegen dem Uhrzeigersinn (bei Nikon-Objektiven im Uhrzeigersinn) und heben Sie dann das Objektiv aus dem Objektivanschluss der Kamera heraus.

- Für weitere Informationen lesen Sie bitte die Bedienungsanleitung Ihrer Kamera.

Autofokus (AF) (Siehe Abb. 2)

Stellen Sie die Kamera auf Autofocus (AF). Drücken Sie leicht auf den Auslöser, während Sie durch den Sucher schauen, das Objektiv stellt automatisch scharf ein. Eine Scharfstellungsmarkierung leuchtet auf, sobald das Objektiv das Hauptmotiv scharf eingestellt hat. Drücken Sie den Auslöser weiter, um ein Bild zu machen.

- Wenn die Kamera auf AF gestellt ist, darf der Bewegungsfreiraum des Objektivs unter keinen Umständen behindert werden. Eine derartige Behinderung kann dem Mechanismus des Objektivs schweren Schaden zufügen.**
- Wählen Sie mit der AF/MF-Umschaltung zwischen automatischer und manueller Scharfstellung für Kameras mit Nikon oder Sony Objektiven. Beim Objektiv für Canon Kameras befindet sich am Objektivtubus ein AF/MF-Schalter ㉘.**

- Für weitere Informationen lesen Sie bitte die Bedienungsanleitung Ihrer Kamera.

Manuelle Fokussierung (MF) (Siehe Abb. 3)

Bei Nikon oder Sony Kameras stellen Sie die Umschaltung der Kamera auf Manuell (MF) und bei Canon Kameras schalten Sie den AF/MF-Schalter ㉘ am Objektiv auf MF. Stellen Sie mit dem Einstellring scharf ein, während Sie durch den Kamerasucher schauen. Das Hauptmotiv im Sucher wird im Sichtfeld scharf abgebildet, sobald des Objektiv korrekt scharfgestellt wird.

- Drücken Sie leicht auf den Auslöser, während Sie mit dem Objektiv scharfstellen. Die Hilfsmarkierung für Scharfstellung im Sucher leuchtet auf, sobald das Motiv scharf eingestellt ist.
- Stellen Sie sicher, dass das Motiv bei Unendlichkeitseinstellung im Sucher scharf abgebildet wird. Dies deshalb, da die Unendlichkeitseinstellung des Objektivs mit gewissen Zugständnissen gemacht ist, um korrekte Scharfstellung für eine breite Palette photographischer Bedingungen zu ermöglichen.
- Für weitere Informationen lesen Sie bitte die Bedienungsanleitung Ihrer Kamera.

OBJEKTIVBLLENDE UND AE-EINSTELLUNG (Siehe Abb. 4)

■ Einstellen der Blende bei Canon & Sony Kameras

Stellen Sie die Blende mit Hilfe der Blendeneinstellung an der Kamera in Übereinstimmung mit dem gewählten Photographiermodus ein.

■ Einstellen der Blende bei Nikon Kameras

Je nach verwendetem Fotografiermodus, kann die Blende entweder am Blendenring des Objektivs und/oder am Kameragehäuse eingestellt werden.

• Blende über Blendenring am Objektiv einstellen

Drehen Sie den Blendenring von der kleinsten Blende aus beginnend, bis er mit der Markierung der gewünschten Blende ausgerichtet ist.

• Blende am Kameragehäuse einstellen

Drehen Sie den Blendenring von der kleinsten Blende aus beginnend und stellen Sie die gewünschte Blende an der Kamera ein.

- Für weitere Informationen lesen Sie bitte die Bedienungsanleitung Ihrer Kamera.

FEC-ADAPTER (FEC) (Siehe Abb. 5)

Der FEC-Adapter (FEC – Filter Effect Control), der bei dem A08 jetzt zur Standardausstattung gehört, sorgt dafür, dass sich der Filter bei angebrachter Gegenlichtblende drehen lässt. Wenn der FEC-Ring gedreht wird, dreht sich der Filter mit, so dass (unter anderem) der PL-Filter eingestellt werden kann.

- Der FEC-Adapter lässt sich mit Hilfe der Filterschraube auf dem Objektiv anbringen. Beachten Sie, dass durch gewaltsames Betätigen oder zu starkes Anziehen der Schraube die Gewinde beschädigt werden können, was das Abnehmen des Adapters unmöglich macht.**
- Achten Sie beim Anbringen des FEC-Adapters darauf, dass dieser gut fest gedreht wird. Wenn er nicht fest sitzt, besteht die Gefahr, dass er sich beim Aufsetzen bzw. Abnehmen der Blende löst.**

- Sie können neben dem PL-Filter auch andere Filter (z. B. Cross-filter) auf die gleiche Weise nutzen.

■ Anbringen und Entfernen des FEC-Adapters

Anbringen

- Schrauben Sie den FEC-Adapler ⑲ auf die gleiche Weise wie den Filter auf den Blendenfilterring ④.
- Drehen Sie den FEC-Adapter ⑲ im Uhrzeigersinn.
- Der FEC-Adapter ⑲ ist am Objektiv befestigt.

Entfernen

- Drehen Sie den FEC-Befestigungsring ⑰ entgegen dem Uhrzeigersinn.
- Der FEC-Adapter ⑲ löst sich nun vom Objektiv.

Gegenlichtblende (Siehe Abb. 6, 7, 8 & 9)

■ Anbringen der Gegenlichtblende, wenn der FEC-Adapter nicht angebracht ist

- Richten Sie die Befestigungsmarkierung ① - 3 (•) an der Blende und die entsprechende Markierung ① - 1 (•) am Objektiv miteinander aus und setzen Sie dann die Blende gleichmäßig auf.
- Drehen Sie die Blende (um ungefähr 90°), bis die Blendeneinrastmarkierung ② "TAMRON ◯" und die Blendenmarkierung ① - 1 (•) am Objektiv miteinander ausgerichtet sind und Ihnen ein Klickgeräusch anzeigt, dass die Blende fixiert ist.

■ Entfernen der Gegenlichtblende, wenn der FEC-Adapter nicht angebracht ist

- Drehen Sie die Blende mit etwas Kraft entgegen dem Uhrzeigersinn, bis ein Klickgeräusch anzeigt, dass die Blende entriegelt ist.
- Drehen Sie dann die Blende (um ungefähr 90°) und nehmen Sie sie ab.

■ Aufsetzen der Gegenlichtblende, wenn der FEC-Adapter angebracht ist

- Halten Sie den FEC-Ring ⑱ mit einer Hand fest, damit sich dieser nicht dreht.
- Richten Sie die Befestigungsmarkierung ① - 3 (•) an der Blende und die entsprechende Markierung ① - 2 "TAMRON •" am FEC miteinander aus und setzen Sie dann die Blende gleichmäßig auf.
- Drehen Sie die Blende (um ungefähr 90°), bis die Blendeneinrastmarkierung ② "TAMRON ◯" und die Blendenmarkierung ① - 2 "TAMRON •" am FEC miteinander ausgerichtet sind und Ihnen ein Klickgeräusch anzeigt, dass die Blende fixiert ist.

■ Entfernen der Gegenlichtblende, wenn der FEC-Adapter angebracht ist

- Halten Sie den FEC-Ring ⑱ mit einer Hand fest, damit sich dieser nicht dreht.
- Drehen Sie die Blende mit etwas Kraft entgegen dem Uhrzeigersinn, bis ein Klickgeräusch anzeigt, dass die Blende entriegelt ist.
- Drehen Sie dann die Blende (um ungefähr 90°) und nehmen Sie sie ab.

■ Aufbewahren der Gegenlichtblende

Wenn eine Gegenlichtblende zur Aufbewahrung aufgesetzt ist, können Sie diese umdrehen und wieder anbringen.

- Halten Sie das Objektiv so, dass es in Richtung Blendenöffnung zeigt. Richten Sie dann die Blendeneinrastmarkierung ② "TAMRON •" ungefähr mit der Befestigungsmarkierung ① - 1 (•)* am Objektiv aus und setzen Sie auf.
*Die Markierung am FEC-Ring entspricht ① - 2 "TAMRON •", wenn der FEC-Adapter angebracht ist.
- Drehen Sie die Blende im Uhrzeigersinn (ungefähr um 90°). Die Blende lässt sich im vorderen Bereich nur schwergängig abziehen (konstruktionsbedingt lässt sich die Blende nicht arretieren, wenn sie umgedreht angebracht wird).

- Konstruktionsbedingt rastet die Blende des A08 nicht ein, wenn diese umgedreht angebracht wird. Achten Sie beim Tragen des Objektivs darauf, dass Sie das Objektiv sicher greifen. Wenn Sie das Objektiv nur im Bereich der Blende fassen, kann sich die Blende vom Objektiv lösen und das Objektiv herunterfallen. Dies kann zu beträchtlichen Schäden führen.**

ZOOMEN

Drehen Sie den Zoom-Ring ⑤ am Objektiv, während Sie durch den Sucher schauen, und stellen Sie Ihr Bild mit der korrekten Brennweite ein.

ZOOM-LOCK-MECHANISMUS (A08) (Siehe. Abb. 1 - a & b)

Das Modell A08 ist mit einem Zoom-Lock-Mechanismus ausgerüstet, der verhindert, dass der Objektivtubus, während er über die Schulter gehängt getragen wird, auf eine andere Brennweite ausfährt. Dieser Mechanismus verriegelt den Zoom-Ring in der 200mm-Einstellung und verhindert so ein Ausfahren des Objektivs.

- Verriegelung: Stellen Sie den Zoom-Ring am Objektiv auf die 200mm-Position. Bewegen Sie den Zoom-Lock-Schalter ⑥ in Richtung Kamera. Der Objektivtubus ist in dieser Position verriegelt, wenn der Bereich unterhalb von "Lock" rot dargestellt wird. (Abb. 1a.)
- Entriegelung: Schieben Sie den Zoom-Lock-Schalter ⑥ nach oben. Die rote Markierung ist nun nicht mehr zu sehen, der Zoom-Lock-Schalter ⑥ ist entriegelt und der Zoom-Ring ⑤ kann frei gedreht werden. (Abb. 1b.)

- Zoom-Lock kann nur aktiviert werden, wenn das Objektiv auf die 200mm Einstellung gestellt ist. Wenden Sie beim Betätigen der Zoom-Lock-Taste keine Gewalt an und versuchen Sie auch nicht, den Objektivtubus zu drehen, während dieser verriegelt ist, da dadurch das Objektiv beschädigt werden kann.**
- Der Zoom-Lock Mechanismus dient dazu, das Ausfahren des Objektivs zu verhindern, wenn es über die Schulter gehängt ist. Ist das Objektiv nicht in der 200mm-Einstellung verriegelt, kann es während einer langen Belichtungszeit die Brennweite ändern, wenn die Kamera stark nach oben oder unten gerichtet wird.**

- Das Objektiv kann auch bei 200mm Einstellung zum Photographieren eingesetzt werden, wenn der Zoom-Lock aktiviert ist.

STATIVHALTERUNG (A08) (Siehe Abb. 10, 11)

Die A08 verfügt über eine Halterung für Stative. Bei Verwendung eines Stativs muss das Objektiv fest an der Stativhalterung des Stativs befestigt werden.

■ Wechsel zwischen waagerechter und senkrechter Kameraposition

- Lockern Sie des Stativbefestigungsschraube ⑮ durch Drehen im Gegenuhrzeigersinn (Abb. 10 - ①)
- Drehen Sie die Kamera, indem Sie das Objektiv als Achse verwenden, und richten Sie die Markierung für Stativmontage ⑬ sowie die Horizontale und vertikale Positionsmarkierung für Stativmontage ⑰ aneinander aus (Abb. 10 - ②)
- Ziehen Sie die Stativbefestigungsschraube ⑮ im Uhrzeigersinn fest, um die Kamera zu arretieren (Abb. 10 - ③)

■ Entfernen der Stativhalterung

- Drehen Sie die Stativbefestigungsschraube ⑮ im Gegenuhrzeigersinn und richten Sie die oben an der Schraube angebrachte weiße Markierung und die Markierung für Stativmontage ⑬ aneinander aus (Abb. 11 - ①)
- Ziehen Sie die Stativbefestigungsschraube ⑮ etwas zurück. Öffnen Sie der Ring für Stativmontage ⑫ und entfernen Sie die Stativhalterung (Abb. 11 - ②, ③)

■ Stativhalterung anbringen

- Öffnen Sie den Ring der Stativmontage ⑫ und setzen Sie das Objektiv auf.
- Vergewissern Sie sich, dass die weiße Markierung oben an der Stativbefestigungsschraube ⑮ und die Markierung für Stativmontage ⑬ aneinander ausgerichtet sind und ziehen Sie die Schraube dann etwas zurück.
- Schließen Sie den Ring für Stativmontage ⑫ und ziehen Sie die Stativbefestigungsschraube ⑮ im Uhrzeigersinn fest.

- Halten Sie beim Entfernen der Stativhalterung die Kamera sicher fest, damit die Kamera bzw. das Objektiv nicht herunterfallen.**
- Bevor Sie die Stativbefestigungsschraube ⑮ zurückziehen, vergewissern Sie sich, dass die oben an der Schraube angebrachte weiße Markierung und die Markierung an der Stativhalterung aneinander ausgerichtet sind.**

SCHÄRFENTIEFE

Bei einer mit Schärfentiefen-Kontrollfunktion ausgerüsteten Kamera ist die Schärfentiefe direkt im Sichtfeld Ihrer Kamera ersichtlich. Nähere Einzelheiten entnehmen Sie bitte der Bedienungsanleitung Ihrer Kamera.

- Sie können auch eine beliebige Schärfentiefetabelle von unserer Website herunterladen. Tamron URL: http://www.tamron.com

VORSICHTSMASSNAHMEN BEI DER BELICHTUNG

- Beim optischen Design dieses Objektivs wurden die verschiedenen Merkmale der digitalen einäugigen Spiegelreflexkameras berücksichtigt. Konstruktionsbedingt kann es allerdings bei den digitalen einäugigen Spiegelreflexkameras, auch wenn die Genauigkeit des Auto-Fokus innerhalb der Spezifikation liegt, unter bestimmten Bedingungen bei Auto-Fokus-Aufnahmen vorkommen, dass sich der Fokus etwas vor oder hinter dem optimalen Punkt befindet.
- Die Tamron Objektive SP AF200-500mm (Modell A08) verwenden ein Innenfokussiersystem (IF), womit außergewöhnlich kurze Einstellentfernungen von nur 2,5 Meter ermöglicht werden. Bedingt durch dieses Konstruktionsprinzip ist bei allen Einstellungen außer "unendlich" der Blickwinkel größer als bei Objektiven herkömmlicher Bauweise.
- Bei Verwendung eines in die Kamera eingebauten Blitzgerätes kann es, zu negativen Erscheinungen wie Eckenausleuchtung oder Abschattungen am unteren Ende des Bildes kommen. Dies ist zurückzuführen auf die inhärenten Deckungsbegrenzungen des eingebauten Blitzgerätes und/oder die Position des Blitzgerätes zum Objektiv selbst, was Verschattungen auf dem Bild hervorufen kann. Es wird daher dringend empfohlen, für alle Blitzaufnahmen ein vom Hersteller der Kamera geeignetes, separates Blitzgerät zu verwenden. Nähere Einzelheiten entnehmen Sie bitte dem Abschnitt "Eingebautes Blitzgerät" der Bedienungsanleitung Ihrer Kamera.
- Das Aufsetzen eines Objektivs mit einer maximalen Blende von F3,5 oder langsamer (z. B. High Power Zoom-Objektive) ist nicht empfehlenswert.
- Beim Einsatz eines Telekonverters wird die Brennweite des Objektivs länger, aber der Schärfentiefenbereich wird flacher und der Einsatz der selbsttätigen Scharfeinstellung im AF-Modus wird schwieriger. Aus diesem Grund wird der Einsatz des MF-Modus mit manueller Scharfeinstellung bei Einsatz des Telekonverters empfohlen.
- Telekonverter sind effiziente Werkzeuge, die allen Teleobjektiven des Fotografen einschließlich dem Zoom zusätzliche Brennweite geben, die aber nicht empfohlen werden können für den Einsatz mit Weitwinkelobjektiven oder mit Zoomobjektiven, die eine Weitwinkel-Brennweite abdecken.
- Wenn Sie das Objektiv im Telebereich verwenden, ist eventuell die Verwendung eines Stativs notwendig, um Verwackelungen zu vermeiden. Die Verwendung eines hochempfindlichen Films (ISO 400 oder empfindlicher) mit hoher Verschlusszeit ist hilfreich zur Reduzierung von Kameraverwackelung.
- Versuchen Sie nicht, den Fokussiering gewaltsam zu drehen, wenn die Kamera und/oder das Objektiv im AF-Modus ist/sind. Dadurch könnte das Objektiv und/oder die Kamera beschädigt werden.
- Manche Kameramodelle zeigen die größte und kleinste Blende des Objektivs als Annäherungswert an. Dies ist Teil des Kamerakonzepts und stellt keinen Defekt am Objektiv dar.
- Beachten Sie bitte, dass für keines der in dieser Bedienungsanleitung aufgeführten Modelle eine Infrarot-Indexlinie angegeben ist, was praktisch bedeutet, dass mit diesen Objektiven kein Schwarz-Weiß Infrarotfilm eingesetzt werden kann.

HINWEISE ZUR PFLEGE UND AUFBEWAHRUNG

- Linosenoberflächen dürfen nicht berührt werden. Verwenden Sie ein geeignetes Tuch oder einen Pinsel zur Entfernung von Staub. Bei Nichtgebrauch des Objektivs bitte stets Schutzkappen aufsetzen.
- Fingerabdrücke oder Verschmutzungen der Linse entfernen Sie mit einem speziellen Linsenreinigungstuch, auf das Sie eine geringe Menge Reinigungsflüssigkeit geben und die Linse mit kreisförmigen Bewegungen von der Mitte nach außen reinigen. Verwenden Sie zur Reinigung des Objektivrohrs ein Silikon Tuch.
- Reinigen Sie den Objektivtubus mit einem Silikon Tuch. Verwenden Sie auf keinen Fall Benzin, Farbverdünnner oder andere organische Reinigungsmittel.
- Jegliche Bildung von Schimmel kann Schäden verursachen. Reinigen Sie das Objektiv nach Einsatz in Wassernähe oder an feuchten Orten. Bewahren Sie das Objektiv an einem sauberen, kühlen und trockenen Ort auf. Wenn Sie das Objektiv in einer Objektivtasche aufbewahren, legen Sie ein im Handel erhältliches Trockenmittel wie z.B. Silicagel bei, das Sie von Zeit zu Zeit erneuern. Sollte es zu Schimmelbildung kommen, wenden Sie sich bitte an ein Fotofachgeschäft vor Ort.
- Vermeiden Sie jede Berührung mit den Kontakten zwischen Objektiv und Kamera, da Staub, Schmutz und/oder Flecken zu einem Kontaktausfall zwischen Objektiv und Kamera führen können.
- Bei Einsatz Ihrer Ausrüstung [Kamera(s) und Objektiv(e)] in einer extremen Temperaturschwankungen ausgesetzten Umgebung geben Sie bitte Ihre Ausrüstung vorübergehend in eine Tasche oder einen Plastikbeutel, so dass die Ausrüstung eine allmähliche Temperaturanpassung erfährt. Dadurch verringern Sie das Risiko, dass die Ausrüstung Probleme verursacht.