

TAMRON

● AF28-300mm F/3.5-6.3 XR Di VC LD Aspherical [IF] Macro (Model A20)

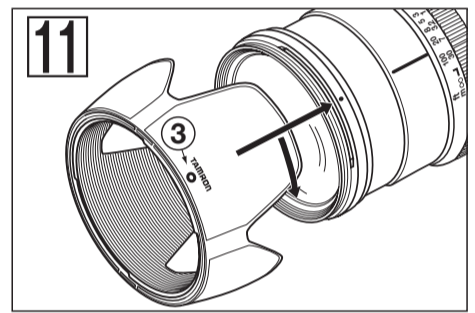
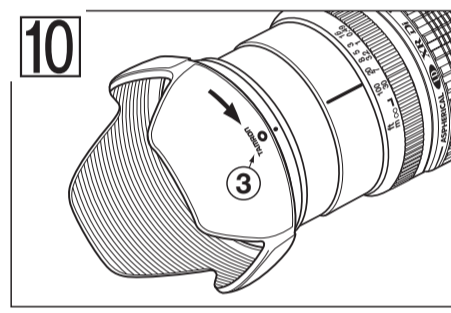
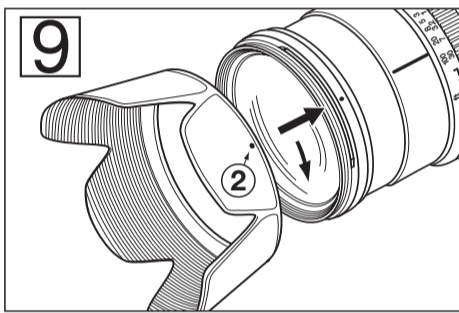
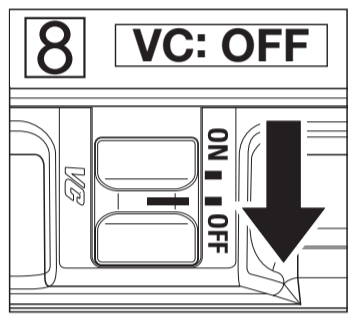
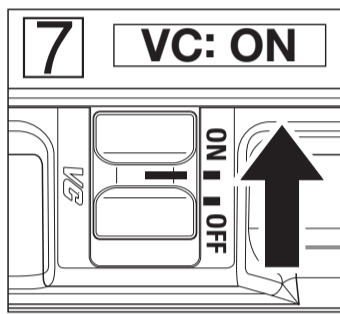
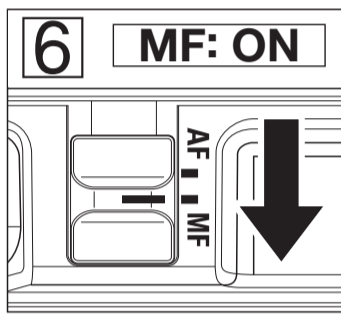
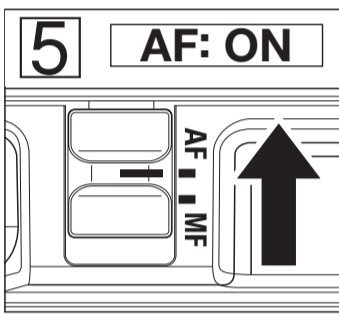
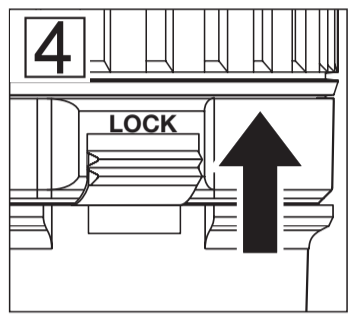
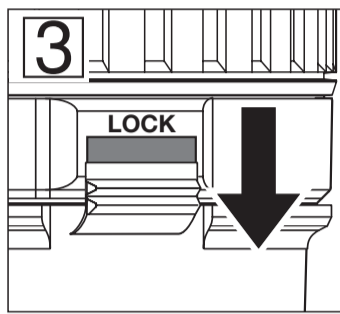
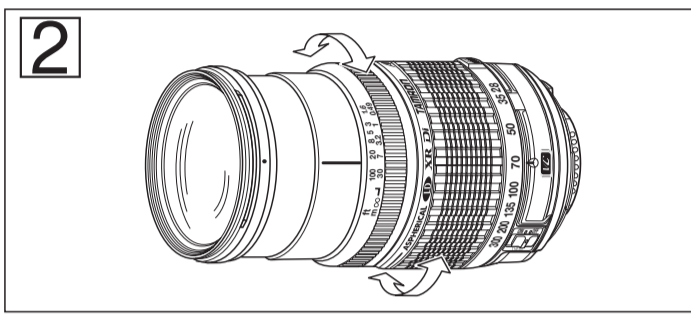
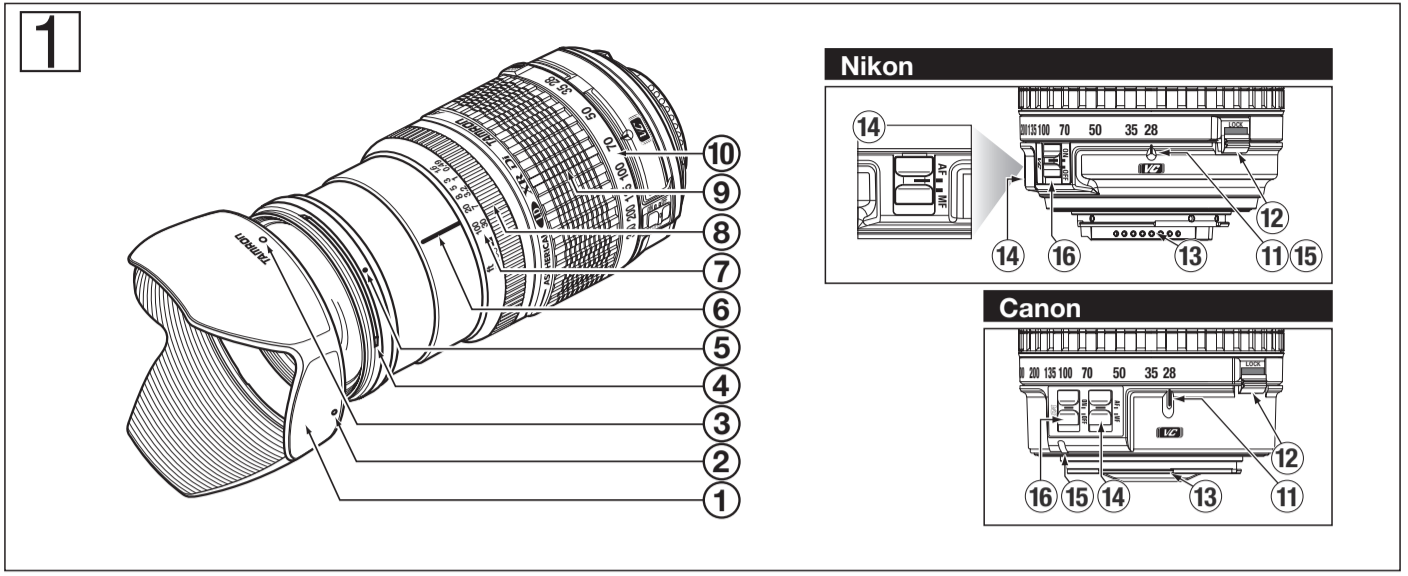

CE

- * The CE Marking is a directive conformity mark of the European Community (EC).
- * Das CE-Zeichen entspricht der EC Norm.
- * La marquage CE est un marquage de conformité à la directive CEE (CE).
- * La marca CE es marca de conformidad según directiva de la Comunidad Europea (CE).
- * Il marchio CE attesta la conformita alla direttiva della Comunità Europea (CEE).
- * CE 标志表示符合欧洲共同体(CE)指标

The EEC Conformity Report applies to the Council Directive 98/336/EEC, 92/31/EEC, 93/68/EEC and is used by Tamron Co., Ltd., manufacturer of this product.

AF28-300mm F/3.5-6.3 XR Di VC LD Aspherical [IF] Macro (Model A20)

Focal Length	Focus Distance	F/3.8	F/4	F/5.6	F/8	F/11	F/16	F/22	F/32
28mm	0.49m	0.47 - 0.51	0.47 - 0.51	0.46 - 0.53	0.45 - 0.54	0.44 - 0.57	0.42 - 0.61	0.40 - 0.68	0.37 - 0.85
	1m	0.90 - 1.13	0.89 - 1.15	0.85 - 1.22	0.81 - 1.35	0.75 - 1.56	0.68 - 2.15	0.61 - 4.08	0.53 - ∞
	2m	1.60 - 2.69	1.57 - 2.80	1.44 - 3.35	1.30 - 4.79	1.15 - 10.63	0.97 - ∞	0.83 - ∞	0.67 - ∞
	3m	2.16 - 5.01	2.10 - 5.42	1.88 - 8.08	1.62 - 32.60	1.40 - ∞	1.14 - ∞	0.94 - ∞	0.74 - ∞
	7m	3.60 - 290.80	3.42 - ∞	2.85 - ∞	2.29 - ∞	1.84 - ∞	1.41 - ∞	1.10 - ∞	0.83 - ∞
	30m	5.83 - ∞	5.36 - ∞	4.06 - ∞	2.99 - ∞	2.26 - ∞	1.62 - ∞	1.23 - ∞	0.89 - ∞
∞	7.08 - ∞	6.40 - ∞	4.62 - ∞	3.28 - ∞	2.42 - ∞	1.70 - ∞	1.27 - ∞	0.91 - ∞	
35mm	0.49m	0.48 - 0.51	0.48 - 0.51	0.47 - 0.51	0.46 - 0.53	0.45 - 0.54	0.44 - 0.57	0.42 - 0.60	0.40 - 0.68
	1m	0.92 - 1.09	0.92 - 1.10	0.89 - 1.14	0.86 - 1.21	0.81 - 1.32	0.75 - 1.57	0.69 - 2.02	0.61 - 4.12
	2m	1.69 - 2.47	1.68 - 2.49	1.58 - 2.76	1.45 - 3.31	1.32 - 4.44	1.15 - 10.62	1.00 - ∞	0.83 - ∞
	3m	2.33 - 4.25	2.31 - 4.31	2.12 - 5.25	1.89 - 7.83	1.67 - 20.78	1.40 - ∞	1.17 - ∞	0.94 - ∞
	7m	4.12 - 24.55	4.06 - 26.98	3.49 - ∞	2.88 - ∞	2.38 - ∞	1.85 - ∞	1.47 - ∞	1.10 - ∞
	30m	7.38 - ∞	7.19 - ∞	5.54 - ∞	4.13 - ∞	3.15 - ∞	2.27 - ∞	1.71 - ∞	1.23 - ∞
∞	9.55 - ∞	9.23 - ∞	6.66 - ∞	4.71 - ∞	3.47 - ∞	2.42 - ∞	1.80 - ∞	1.27 - ∞	
50mm	0.49m	0.48 - 0.50	0.48 - 0.50	0.48 - 0.50	0.48 - 0.51	0.47 - 0.51	0.46 - 0.53	0.45 - 0.54	0.44 - 0.57
	1m	0.96 - 1.05	0.94 - 1.06	0.92 - 1.10	0.92 - 1.10	0.90 - 1.14	0.86 - 1.21	0.81 - 1.32	0.75 - 1.56
	2m	1.81 - 2.24	1.77 - 2.31	1.68 - 2.48	1.59 - 2.73	1.46 - 3.28	1.33 - 4.37	1.17 - ∞	0.95 - ∞
	3m	2.58 - 3.59	2.49 - 3.79	2.32 - 4.29	2.14 - 5.12	1.90 - 7.63	1.68 - 18.94	1.41 - ∞	1.17 - ∞
	7m	5.02 - 11.66	4.67 - 14.20	4.09 - 25.63	3.55 - ∞	2.91 - ∞	2.40 - ∞	1.87 - ∞	1.41 - ∞
	30m	11.00 - ∞	9.42 - ∞	7.30 - ∞	5.71 - ∞	4.20 - ∞	3.20 - ∞	2.30 - ∞	1.87 - ∞
∞	16.69 - ∞	13.29 - ∞	9.41 - ∞	6.91 - ∞	4.80 - ∞	3.53 - ∞	2.40 - ∞	1.87 - ∞	
70mm	0.49m	0.48 - 0.50	0.48 - 0.50	0.48 - 0.50	0.48 - 0.50	0.48 - 0.51	0.47 - 0.51	0.46 - 0.52	0.45 - 0.54
	1m	0.97 - 1.03	0.97 - 1.03	0.96 - 1.05	0.96 - 1.05	0.94 - 1.07	0.92 - 1.10	0.89 - 1.14	0.85 - 1.23
	2m	1.88 - 2.13	1.87 - 2.13	1.82 - 2.12	1.76 - 2.32	1.67 - 2.50	1.58 - 2.76	1.44 - 3.36	1.29 - 3.36
	3m	2.74 - 3.32	2.71 - 3.36	2.60 - 3.55	2.48 - 3.81	2.30 - 4.34	2.12 - 5.23	1.88 - 8.00	1.67 - ∞
	7m	5.70 - 9.09	5.57 - 9.44	5.12 - 11.12	4.66 - 14.29	4.05 - 27.43	3.50 - ∞	2.87 - ∞	2.30 - ∞
	30m	15.03 - ∞	14.15 - ∞	11.55 - ∞	9.39 - ∞	7.18 - ∞	5.60 - ∞	4.12 - ∞	3.15 - ∞
∞	28.26 - ∞	25.28 - ∞	18.00 - ∞	13.25 - ∞	9.21 - ∞	6.76 - ∞	4.70 - ∞	3.40 - ∞	
100mm	0.49m	0.49 - 0.50	0.49 - 0.50	0.49 - 0.50	0.48 - 0.50	0.48 - 0.50	0.48 - 0.50	0.47 - 0.51	0.47 - 0.52
	1m	0.98 - 1.02	0.98 - 1.02	0.98 - 1.02	0.98 - 1.02	0.97 - 1.03	0.96 - 1.05	0.94 - 1.07	0.92 - 1.10
	2m	1.93 - 2.07	1.93 - 2.07	1.91 - 2.11	1.82 - 2.15	1.87 - 2.15	1.82 - 2.22	1.76 - 2.32	1.79 - 2.26
	3m	2.85 - 3.17	2.85 - 3.17	2.79 - 3.25	2.72 - 3.35	2.62 - 3.55	2.48 - 3.81	2.30 - 4.34	2.16 - 5.51
	7m	6.22 - 8.01	6.21 - 8.03	5.92 - 8.56	5.60 - 9.35	5.14 - 11.04	4.67 - 14.12	4.07 - 26.46	3.48 - ∞
	30m	19.40 - 66.43	19.33 - 67.20	16.78 - 143.80	14.41 - ∞	11.66 - ∞	9.50 - ∞	7.26 - ∞	5.67 - ∞
∞	49.32 - ∞	48.90 - ∞	35.29 - ∞	26.19 - ∞	18.33 - ∞	13.49 - ∞	9.38 - ∞	6.76 - ∞	
135mm	0.49m	0.49 - 0.49	0.49 - 0.49	0.49 - 0.49	0.49 - 0.49	0.48 - 0.50	0.48 - 0.50	0.48 - 0.50	0.47 - 0.51
	1m	0.99 - 1.01	0.99 - 1.01	0.99 - 1.01	0.98 - 1.02	0.98 - 1.02	0.97 - 1.03	0.96 - 1.04	0.95 - 1.06
	2m	1.96 - 2.04	1.94 - 2.06	1.92 - 2.08	1.92 - 2.08	1.89 - 2.12	1.85 - 2.17	1.79 - 2.26	1.79 - 2.26
	3m	2.91 - 3.10	2.88 - 3.14	2.83 - 3.19	2.83 - 3.19	2.76 - 3.29	2.68 - 3.41	2.56 - 3.64	2.56 - 3.64
	7m	6.51 - 7.57	6.36 - 7.79	6.14 - 8.14	5.82 - 8.79	5.47 - 9.72	5.07 - 11.82	4.58 - 11.82	4.08 - 11.82
	30m	22.72 - 44.17	20.91 - 53.13	18.78 - 74.77	16.06 - 233.30	13.68 - ∞	10.97 - ∞	8.47 - ∞	6.74 - ∞
∞	78.93 - ∞	60.70 - ∞	45.67 - ∞	32.33 - ∞	23.95 - ∞	17.49 - ∞	12.74 - ∞	9.38 - ∞	
200mm	0.49m	0.49 - 0.49	0.49 - 0.49	0.49 - 0.49	0.49 - 0.49	0.48 - 0.50	0.48 - 0.50	0.48 - 0.50	0.48 - 0.51
	1m	0.99 - 1.01	0.99 - 1.01	0.99 - 1.01	0.98 - 1.02	0.98 - 1.02	0.97 - 1.03	0.96 - 1.04	0.95 - 1.05
	2m	1.98 - 2.02	1.97 - 2.03	1.96 - 2.04	1.96 - 2.04	1.92 - 2.09	1.92 - 2.09	1.89 - 2.13	1.89 - 2.13
	3m	2.95 - 3.05	2.94 - 3.07	2.91 - 3.10	2.87 - 3.14	2.83 - 3.19	2.83 - 3.19	2.76 - 3.29	2.76 - 3.29
	7m	6.74 - 7.28	6.67 - 7.37	6.55 - 7.51	6.37 - 7.77	6.16 - 8.10	5.84 - 8.73	5.48 - 8.73	5.07 - 8.73
	30m	25.84 - 35.76	24.88 - 37.77	23.39 - 41.84	21.26 - 50.98	19.16 - 69.11	16.46 - 169.70	14.44 - 169.70	12.44 - 169.70
∞	136.77 - ∞	113.83 - ∞	88.27 - ∞	64.23 - ∞	48.41 - ∞	34.33 - ∞	25.33 - ∞	18.79 - ∞	
300mm	0.49m	0.49 - 0.49	0.49 - 0.49	0.49 - 0.49	0.49 - 0.49	0.48 - 0.50	0.48 - 0.50	0.48 - 0.50	0.48 - 0.50
	1m	0.99 - 1.01	0.99 - 1.01	0.99 - 1.01	0.99 - 1.01	0.98 - 1.02	0.97 - 1.03	0.96 - 1.04	0.95 - 1.04
	2m	1.98 - 2.02	1.97 - 2.03	1.96 - 2.04	1.96 - 2.04	1.92 - 2.09	1.92 - 2.09	1.89 - 2.12	1.89 - 2.12
	3m	2.97 - 3.03	2.96 - 3.04	2.95 - 3.05	2.93 - 3.08	2.90 - 3.11	2.86 - 3.16	2.86 - 3.16	2.86 - 3.16
	7m	6.86 - 7.15	6.82 - 7.19	6.76 - 7.26	6.65 - 7.39	6.53 - 7.55	6.33 - 7.82	6.33 - 7.82	6.33 - 7.82
	30m	27.77 - 32.62	27.25 - 33.36	26.35 - 34.83	24.97 - 37.57	23.49 - 41.50	21.38 - 50.26	19.38 - 50.26	17.38 - 50.26
∞	221.30 - ∞	193.63 - ∞	157.45 - ∞	120.05 - ∞	93.42 - ∞	68.19 - ∞	50.26 - ∞	37.19 - ∞	

PORTUGUÊS

Obrigado por ter escolhido a objectiva Tamron como a mais recente actualização do seu equipamento fotográfico. Antes de utilizar a sua objectiva, por favor leia atentamente este Manual do Utilizador para se familiarizar com ela e com as técnicas fotográficas correctas para criar imagens da mais alta qualidade possível. Se manuseada correcta e cuidadosamente, a sua objectiva Tamron proporcionar-lhe-á belas e excelentes imagens, durante muitos anos.

- Explicações sobre algumas precauções que devem ser tomadas para prevenir problemas.**

NOMENCLATURA (Veja Fig. ①, se não especificado)

- Pára-sol da objectiva
- Marca de alinhamento para montagem de pára-sol
- Indicador ligado à capa
- Anel de filtro
- Anel de baioneta para montagem de pára-sol
- Indicador de distância
- Escala de distância
- Anel de focagem
- Anel de zoom
- Escala de distância focal
- Marca de indicador de zoom
- Botão para travagem de anel de zoom (Figs. ③ & ④)
- Armação da objectiva/contactos da armação da objectiva
- AF-MF botão de mudança (Figs. ⑤ et ⑥)
- Marca para montagem de objectiva
- Botão VC

ESPECIFICAÇÕES		
	A20	
Distância focal	28-300 mm	
Abertura máxima	F/3,5-6,3	
ngulo de visão	75°23' - 8°15'	
Fabricao da objectiva	13/18	
Distância focal mínima	0,49 m	
Pazão máxima de aumento	1:3 (at 300mm)	
Tamanho do filtro φ	67 mm	
Comprimento	99 mm	
Diâmetro φ	78,1 mm	
Peso	555 g	
Pára-sol da objectiva	DA20	

- As características e a aparência da objectiva apresentada neste manual poderão ser revistas sem aviso prévio.

COLOCAR E REMOVER A OBJECTIVA

■ Como montar a objectiva

Remover a tampa traseira da objectiva. Alinhe a marca de instalação ④ no corpo da objectiva com a marca correspondente no corpo da máquina fotográfica e introduza a objectiva.

No caso de um encaixe para tripé Nikon, rode a objectiva para a esquerda até prender na posição fixa. No caso de um encaixe para tripé Canon, rode a objectiva para a direita até prender na posição fixa.

■ Como desmontar a objectiva

Prima o botão de desengate da objectiva para baixo.

No caso de um encaixe para tripé Nikon, rode a objectiva para a direita até prender na posição fixa. No caso de um encaixe para tripé Canon, rode a objectiva para a esquerda até prender na posição fixa.

- Para mais informação, por favor leia o manual de instruções da sua máquina.

FOCAGEM (Autofocus) (Ver. Figs. ①, ② & ⑤)

Coloque o interruptor AF/MF na objectiva ④ em AF. (Fig. ⑤). A troca para o modo AF (foco automático) das câmaras Nikon com seleccionador de modo de foco, deverá ser feita com o botão de troca AF/MF ④, localizado na lateral da objectiva, depois de ter seleccionado o modo de foco [S] ou [C]. Prima ligeiramente o obturador, enquanto espreita pelo visor, a objectiva foca automaticamente. Acende uma luz indicadora, logo que a objectiva estiver nitidamente focada no sujeito principal. Prima o obturador até ao fundo para tirar a fotografia.

- Enquanto o modo AF estiver seleccionado, o accionamento do anel de focagem ⑧ pode provocar graves danos no mecanismo da objectiva.
- A escala de distância ⑦ está marcada para fins de orientação. O ponto de focagem actual pode diferir ligeiramente da distância marcada no indicador de distâncias focais.

- Para mais informação, leia por favor o manual de instruções da sua máquina.

FOCAGEM (Focagem manual) (Ver. Fig. ①, ② & ⑥)

Coloque o interruptor AF/MF na objectiva ④ em MF. (Fig. ⑥). A troca para o modo MF (foco manual) das câmaras Nikon com seleccionador de modo de foco, deverá ser feita com o botão de troca AF/MF ④, localizado na lateral da objectiva, depois de ter seleccionado o modo de foco [M]. Foque manualmente ao girar o anel de focagem enquanto espreita pelo visor da máquina. O sujeito principal da imagem no visor ficará extremamente nítido no écran do visor à medida que a objectiva foca correctamente.

- Mesmo em modo MF, se rodar o anel de focagem ⑧ enquanto prime o botão do disparador até meio, a lâmpada da função de ajuda à focagem acender-se-á quando a imagem estiver focada.
- Assegure-se de que o sujeito no infinito aparece nítido no visor, quando focado, uma vez que a posição de infinito tem uma grande amplitude, para assegurar a focagem correcta sob uma grande variedade de condições.
- Para mais informação, leia por favor o manual de instruções da sua máquina.

MECANISMO VC (Ver. Fig. ①, ⑦ & ⑧)

VC (Compensação de Vibrações) é um mecanismo que faz com que as imagens apareçam menos desfocadas quando tirar fotografias manuais. Podem ser tiradas fotografias com uma velocidade do obturador com o máximo de 4 passos menos em comparação do que a que poderia usar normalmente.

※As medições são baseadas nos padrões da companhia. Os efeitos da correção da desfocalização diferem conforme as condições e o utilizador.

■ Como utilizar o mecanismo VC

A VC pode ser usada em modo AF ou MF.

1) Active a VC ⑯.

 *Quando não for utilizar a VC, desactive-a.

2) Prima o botão de disparo do obturador até meio do seu percurso para verificar o efeito da VC. Quando premir o botão de disparo do obturador até meio do seu percurso, decorrem aproximadamente 1 segundo até que a VC proporciona uma imagem estável. Pelo princípio da VC, após premir o botão do obturador a meio do seu percurso, a imagem do visor pode se desfocalizar.

■ A VC só é eficaz para realizar fotografias manuais nas seguintes condicoes.

- Lugares com escassa iluminação
- Cenas onde for proibido o uso de flash
- Situações em que o fotógrafo poderá perder a estabilidade
- Rajadas de fotografias de objectos em movimento

■ A VC pode não ter uma efectividade completa nos seguintes casos:

- Quando uma foto é tirada no veiculo que move violentamente.
- Disparo durante o movimento excessivo da máquina.
- Desactive a VC quando tirar fotografias com exposições prolongadas. Se a VC estiver activada, pode apresentar erros.

※Consulte “Tenha cuidado ao utilizar a A20 para a Canon e a Nikon” na folha separada fornecida para ver as precauções a tomar para cada encaixe.

- Pelo princípio da VC, logo após premir o botão do obturador a meio do seu percurso, a imagem do visor pode se desfocalizar, mas não é um erro de funcionamento.**
- O provável número de fotografias é reduzido quando se usa o mecanismo VC, em virtude da utilização da fonte de alimentação da câmara.**
- Quando se utiliza com a VC activada, ouvirá um “crack” após premir o botão de disparo do obturador a meio do percurso e aproximadamente dois segundos após levantar o dedo do botão. Não é um erro de funcionamento, é um ruído do mecanismo de bloqueio automá tico da VC.**
- Desligue o interruptor VC ao utilizar tripé.**
- Como a VC continua em funcionamento mesmo depois de levantar o dedo do botão de disparo do obturador, por cerca de 2 segundos, até o funcionamento do mecanismo de bloqueio automático.**

- Se a objectiva for retirada da máquina enquanto a VC estiver activada, poderão ocorrer ruídos de vibrações, mas não é um erro de funcionamento. Coloque a objectiva na câmara com a câmara ligada e o ruído desaparecerá.
- Durante o intervalo que obturador estiver premido a meio do percurso, a VC estará em funcionamento. (Permanecendo activada aproximadamente por 2 segundos depois de levantar o dedo do botão de disparo do obturador)
- A VC pode ser usada em modo AF ou MF.

UTILIZAÇÃO DO ZOOM (Ver. Fig. ① & ②)

Rode o anel de zoom ⑨ da objectiva enquanto olha pelo visor da câmara e componha a imagem de acordo com a distância de focagem escolhida.

BOTÃO DE TRAVAGEM DE ZOOM (Ver. Figs. ①, ③ & ④)

Os modelos A20 estão equipados com um novo mecanismo de travagem de zoom, que evita que os canhões das objectivas, quando transportadas ao ombro, se estendam para longas distâncas focais, devido ao seu próprio peso. Fixe os botões em 28 mm, impedindo que o canhão da objectiva gire e se estenda.

■ Como activar o mecanismo de travagem de zoom

- Travagem: Ponha a objectiva na posição de 28 mm. Mova o botão ⑫ em direcção à máquina até que as linhas indicadoras fiquem alinhadas. O canhão da objectiva está agora fixo nesta posição e não gira nem se estende pelo seu próprio peso.
- Destruvar: Mova o botão na direcção oposta à da máquina. O canhão da objectiva pode agora girar e estender-se para zoom.

- O botão de travagem de zoom ⑫ não pode ser activado a não ser que a objectiva esteja na posição de 28 mm. Não force o botao de travagem nem tente girar o canhão da objectiva quando este estiver travado.
- A objectiva pode ser usada para tirar fotogratias em 28 mm mesmo quando travada.
- O mecanismo de travagem de zoom destina-se a evitar que o canhão da objectiva se estenda quando transportada ao ombro. A objectiva poderá alterar a distância focal durante uma longa exposição se for utilizada numa posição de ângulo alta ou baixa.

ABERTURA DA OBJECTIVA E MODO AE

Siga o manual de instruções da sua máquina fotográfica.

PÁRA-SOL DALENTE (Ver figs. ①, ⑨ - ⑾)

É fornecida de série uma capa tipo baioneta para objectiva. Recomendamos que fotografe sempre que possível com o pára-sol montado, uma vez que este elimina raios de luz indesejáveis que podem danificar a fotografia. Contudo, tenha em atenção as precauções descritas abaixo, no caso da sua máquina estar equipada com flash incorporado.

■ Montando o pára-sol na objectiva (Ver Figs. ⑨ & ⑿)

Alinhe a Marca de alinhamento para montagem de pára-sol ② na capa com a marca de escala correspondente ⑤ na objectiva e junte-as. Rode a capa e empurre-a de forma uniforme na direcção da objectiva (Fig. ⑨) e rode a capa no sentido horário (Fig. ⑨). Rode até que a marca “TAMRON ○” passe para cima (Fig. ⑿) e encaixe com um clique de forma segura. Durante o processo de montagem do pára-sol, segure os anéis de controlo do zoom e de focagem, para que estes não rodem inadvertidamente.

- Preste especial atenção ao alinhar os indicadores de pára-sol, quando utilizando objectivas zoom, nomeadamente grande angulares (ex. 35 mm ou maiores).** A montagem incorrecta de um pára-sol para objectiva zoom de grande angular, pode causar grandes áreas sombreadas nas suas fotografias.

■ Para guardar o pára-sol da objectiva (Ver. Fig. ⑾)

- Vire a capa da objectiva ao contrário. Aponte a objectiva para a abertura e, de seguida, alinhe a marca de instalação da capa na objectiva com a marca de alinhamento (TAMRON ○) na capa ③.
- Rode a capa no sentido horário até que a marca de alinhamento (•) esteja em cima para a fixar. (Fig. ⑾)

PRECAUÇÕES AO DISPARAR

• O desenho óptico, tanto da Di, leva em consideração as várias funções das máquinas digitais mono-reflex. No entanto, devido à configuração das máquinas digitais mono-reflex mesmo que a precisão da focagem AF esteja dentro das especificações, o ponto focal pode cair ligeiramente para a frente ou para trás do ponto óptimo ao fotografar com a focagem automática em certas condições.

• A objectiva Tamron aqui descrita utiliza um sistema de focagem interno (IF). Devido às características deste desenho óptico, os ângulos de visão para distâncias que não sejam infinito, são maiores do que as das objectivas com um sistema de focagem normal.
• Quando utilizando o flash incorporado, podem acontecer fenómenos fotográficos indesejáveis, como um escurecimento nas esquinas ou perda de pormenor na parte de baixo da imagem, especialmente com grandes ângulos. Isto deve-se às inerentes limitações de cobertura do flash incorporado, e/ou à posição relativa do flash em relação à orla do canhão da objectiva, causando sombras na imagem. Para fotografia com flash, recomendamos o uso de um flash em separado, fornecido pelo fabricante da máquina. Para mais informação, leia por favor o artigo “flash incorporado” no manual de instruções da sua máquina.

• Ao utilizar as objectivas no alcance focal telefotográfico, tenha atenção para não tremer a câmara. Para reduzir a distorsão da imagem, active a função VC (Compensação de Vibrações). Para reduzir a distorsão da imagen sem utilizar a função VC, realize os seguintes passos. Para evitar que a foto saia tremida, em câmeras digitais, utilize um ISO de números mais altos e em câmeras de filme, utilize um filme com números de ISO altos para se obter uma velocidade de abertura mais rápida. A utilização de um tripé ou monopé também é eficaz. Sempre que segurar na câmara com a mão para capturar fotografias, abra as pernas mantendo-se quieto, fixe os seus cotovelos contra o peito e segure na câmara contra a sua face. Se possível, encoste-se a algo para manter o equilíbrio ou coloque a câmara sobre qualquer coisa para fixar o suporte. Em especial, sempre que segurar na câmara com as mãos, ficará mais firme se suster a respiração quando prime o obturador.

• Enquanto o modo AF estiver seleccionado, o accionamento do anel de focagem pode provocar graves danos no mecanismo da objectiva.
• Alguns modelos de máquinas podem indicar os valores de abertura máxima e mínima da objectiva em números aproximados. Isto deve-se ao desenho da máquina e não é uma indicação de erro.
• Note por favor que não existe linha indicadora de infravermelho em qualquer dos modlos listados neste manual, e por conseguinte, é praticamente impossível utilizar rolo infravermelho a preto e branco com estas objectivas.

• Sempre que utilizar um filtro especial como o filtro PL, utilize filtros de baixo perfil. A margem espessa de um filtro normal pode causar o escurecimento dos cantos.

PARA ASSEGURAR UM LONGO E SATISFATÓRIO FUNCIONAMENTO

• Evite tocar a superfície de vidro. Use um pano ou fole próprio para lentes fotográficas para remover pó da superfície da lente. Quando não utilizando a objectiva coloque sempre a tampa para protecção.
• Use um toalhete de limpeza de lentes ou um pano de algodão humidificado com solução de limpeza para retirar marcas de dedos ou sujidade da superfície da lente, com um movimento rotativo do centro para o rebordo.
• Use um pano de sílicio apenas para limpar o canhão da objectiva.

• O mildío é um inimigo da sua objectiva. Limpe a objectiva depois de a utilizar perto de água ou em qualquer outro sítio húmido. Guarde a sua objectiva num sítio limpo, fresco e seco. Sempre que guardar a objectiva na sua caixa, guarde-a com um qualquer agente de secagem disponível no mercado como gel de sílica e mude-o de tempos a tempos. Se encontrar mildío na sua objectiva, consulte um local de reparações ou a loja de fotografia mais próxima.

• Não toque nos contactos de interface objectiva-máquina, uma vez que pó, sujidade e/ou nódoas podem causar uma falha de contacto entre a objectiva e a máquina.

• Quando usando o seu equipamento [máquina(s) e objectiva(s)] num ambiente onde a temperatura alterne entre grandes extremos, ponha o seu equipamento temporariamente numa caixa ou num saco de plástico durante algum tempo, para que este passe por uma mudança gradual de temperatura. Assim reduzir-se-á a possibilidade de potenciais danos.